

Dynapac FC1600C

Pavimentadoras de esteiras



Características técnicas

Massa	
Peso, trator	6,4 t
Peso (incl. mesa)	8,4 t

Dimensões	
Largura básica	2,60 m
Largura de trabalho, máxima	5,50 m
Largura de trabalho, com extensão hidráulica	4,70 m
Largura de trabalho, mín. (com sapata de redução)	0,30 m
Ângulo de carregamento (rampa)	11°

Capacidade	
Produção teórica	600 t/h
Paving thickness (max/min)	150 mm / 0 mm

Silo de material	
Altura de descarga, centro	530 mm
Capacidade	7,3 t
Largura interna	3050 mm

Tração	
Velocidade de pavimentação	2,5 km/h
Velocidade de transporte	5,0 km/h

Motor	
Fabricante/Modelo	Cummins QSB 3.3
Emissões	EPA T3/EU3A
Potência nominal, SAE J1995	64 kW (85 hp) @ 1400 rpm
Sistema elétrico	12V
Tanque de combustível	83 litros
Engine alternator capacity	120 Amps
Heating generator capacity	10 kW, 240V 1 fase

Trem de transmissão	
Tipo	Esteiras com sapatas de borracha
Comprimento	1830 mm
Largura das sapatas	305 mm
Transmissão	Hidrostática, acionamento direto

Transportador	
Tipo	Alimentador de barra dupla
Largura	610 mm
Controle	On/Off

Sem-fim	
Diâmetro	230 mm
Controle	Automático com sensor ultrasônico

Verifique o seu distribuidor local em nosso site www.dynapac.com.br

As informações acima se referem a uma descrição geral somente, não contém nenhum tipo de garantia. A Dynapac reserva-se o direito de alterar especificações sem prévio aviso. Fotos e ilustrações deste folheto podem conter itens opcionais.

Dynapac FC1600C

Pavimentadoras de esteiras



Características técnicas

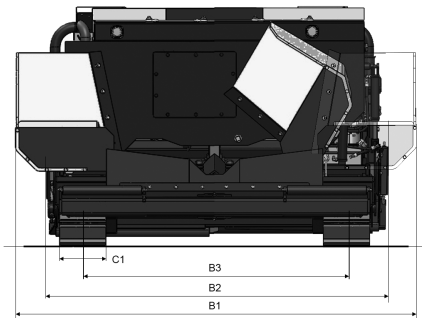
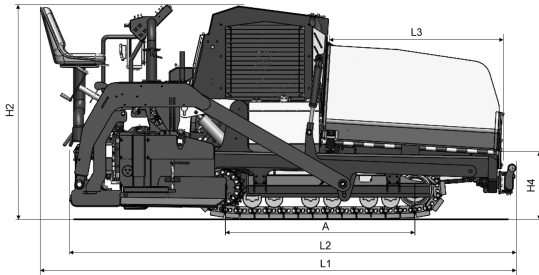

Dimensões

A. Axle track	1.830 mm
B1. Width, max.	3.175 mm
B2. Width, standard	2.590 mm
B3. Width, center of tracks	2.060 mm
C1. Track width	305 mm
H2. Height, transport	1.800 mm
H4. Dumping height	535 mm
L1. Length, total	4.190 mm
L2. Length, transport	4.190 mm
L3. Length, hopper	1.650 mm



Equipamentos standard

LED Work Lights, Backup Alarm & Rotating Beacon, Reversible auger and conveyor, Rebuildable wear resistance conveyor floor plates, Segmented High Wear Augers, Hydraulic Tow Point, Screed Power Crown, Screed Power Match height, FleetLink Telematics, Ultrasonic sensors auger, Wash down spray system, Dual operator console with conventional electrics, Vandal package



Opcionais

Screed Ext. Power slope control, Road Crew Kit, 3 Man operation, Levelling System, Averaging Ski beam, Cut-Off plates, Screed Extension, Heated end gate, Truck Hitch, Umbrella

Verifique o seu distribuidor local em nosso site www.dynapac.com.br

As informações acima se referem a uma descrição geral somente, não contém nenhum tipo de garantia. A Dynapac reserva-se o direito de alterar especificações sem prévio aviso. Fotos e ilustrações deste folheto podem conter itens opcionais.